

TROMBER POST XXL

TROMBER Post XXL es el hermano mayor de nuestro modelo Tromber Post. Con un chasis modificado más largo y ancho, y equipado con un armario de acero con mayor capacidad de carga, este modelo es óptimo para el reparto de paquetería por núcleos urbanos que le permite acceder a sitios y a calles de difícil acceso.

Con nuestro triciclo eléctrico industrial, queremos promover el concepto de reparto de la última milla, para aumentar la competitividad entre las empresas de reparto de proximidad, permitiendo abarcar el mayor número de puntos de reparto.

EQUIPACIÓN

- Cesta delantera.
- Cofre de 760L de capacidad.
- Intermitentes (delantero y trasero)
- Luz de freno
- Retrovisores
- Luz posición delantera



RADIO DE GIRO

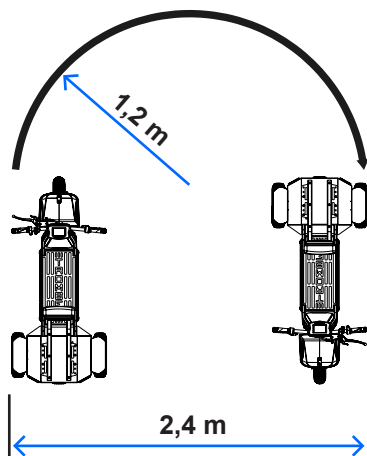

MÁXIMA INCLINACIÓN

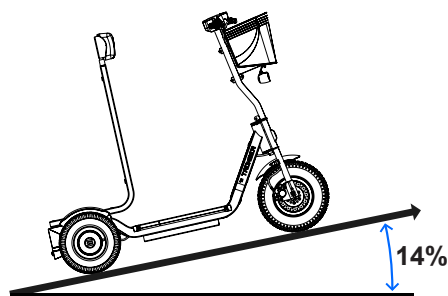

ESPECIFICACIONES TÉCNICAS

EQUIPO ELÉCTRICO

| | |
|---------------------------|----------------|
| Tensión de funcionamiento | 48V |
| Motor Brushless | 500W |
| Batería de Litio | 22.4 Ah |

AUTONOMÍA/CARGA

| | |
|-----------------|---------------|
| Tiempo de carga | 4 h |
| Autonomía | 30 Km |
| Vida útil | 5 años |

CARACTERÍSTICAS

| | |
|----------------------------|----------------|
| Chasis de acero al carbono | |
| Rueda delantera | Ø400 mm |
| Rueda trasera | Ø320 mm |

MEDIDAS GENERALES

| | |
|-----------------|---------------------------|
| Medidas baúl | 602 x 1550 x 838mm |
| Peso del equipo | 65 Kg |
| PMA | 250 Kg |

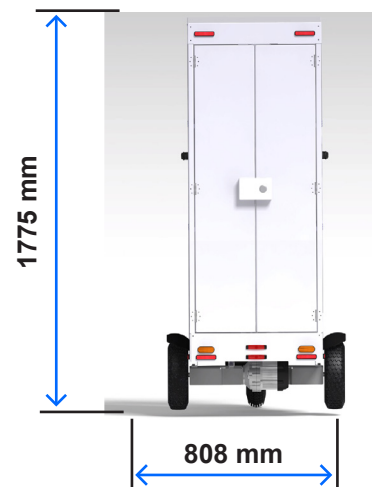

www.tromber.es

TROMBER
electric transport solutions



www.tromber.es

(+34)674 021 391
C/Antoni Tàpies 10-12, Nave H
08213 Polinyà, Barcelona

TROMBER

TROMBER POST XXL
model specifications